

XOP 07^{ac}

Datos técnicos



XOP 07^{ac} Datos técnicos

VDI 2198

Características	1.1	Fabricante		OM	OM	OM
	1.2	Modelo		Xop 07 ^{ac} (cabina, con horquillas fijas)	Xop 07 ^{ac} (cabina mlp, con horquillas fijas)	Xop 07 ^{ac} (cabina mlp, con horquillas móviles)
	1.3	Tracción: eléctrica, diesel, gasolina, gas, eléctrica a red			Eléctrica	
	1.4	Conducción: timón, con acompañante, de pie, sentado, preparador pedidos.			Timón	
	1.5	Capacidad / Carga	Q (t)		0,7	
	1.6	Distancia al centro de gravedad de la carga	c (mm)		600	
	1.8	Distancia de la carga desde el eje rueda de carga	x (mm)	105	100	140
	1.9	Distancia entre ejes	y (mm)		1210	
Pesos	2.1	Peso propio (sin batería)	kg	807	910	945
	2.2	Peso sobre eje con carga delant./tras.	kg	459 / 1524 ^{(1) (2)}	451 / 1636 ^{(1) (2)}	416 / 1704 ^{(1) (2)}
	2.3	Peso sobre eje en vacío (delant./tras.)	kg	863 / 420 ^{(1) (2)}	855 / 532 ^{(1) (2)}	846 / 574 ^{(1) (2)}
Ruedas y bandajes	3.1	Bandaje macizo, superelás., neumático, poliuretano			poliuretano	
	3.2	Dimensiones de las ruedas delanteras	mm		250x80	
	3.3	Dimensiones de las ruedas traseras	mm		120x50	
	3.5	Ruedas: N° delanteras / N° traseras (x = motrices)			1x / 4	
	3.6	Batalla entre ruedas delantera	b10(mm)		-	
	3.7	Batalla entre ruedas trasera	b11(mm)		780	
Dimensiones y medidas	4.2	Altura con mástil plegado	h1 (mm)		1577	
	4.4	Altura de elevación	h3 (mm)		1040	
	4.5	Altura ext. super. de la manivela con plataf. elevada	h4 (mm)		2343	
	4.8	Altura conductor de pie	h7 (mm)		160	
	4.9	Altura del timón en posición de desplazamiento	h14(mm)		1245	
	4.10	Altura total de elevación libre	h9 (mm)	/	674	712
	4.14	Altura conductor de pie, plataforma elevada	h12(mm)		1200	
	4.15	Altura horquillas bajadas	h13(mm)	85	85	45
	4.19	Longitud total	l1 (mm)	2648	2643	2683
	4.20	Longitud incluyendo espalda horquillas	l2 (mm)	1498	1493	1533
	4.21	Anchura total	b1 (mm)		810	
	4.22	Dimensiones de las horquillas	s/e/l (mm)	50 x 160 x 1150	55 x 160 x 1150	35 x 100 x 1150
	4.25	Ancho exterior de las horquillas	b5 (mm)	540	540	300 - 680
	4.32	Altura libre con carga debajo del mástil de elevación	m2 (mm)		45	
	4.34	Pasillo de trabajo palet 800 x 800 inserción horquillas 800	Ast3 (mm)	2899	2894	2934
	4.35	Radio de viraje	Wa (mm)		1395	
Prestaciones	5.1	Velocidad de tracción (con/sin carga)	km/h		8,5 / 8,5	
	5.2	Velocidad de elevación cabina (con/sin carga)	m/s		0,18 / 0,26	
	5.3	Velocidad de descenso cabina (con/sin carga)	m/s		0,24 / 0,24	
	5.7	Pendiente superable KB30° (con/sin carga)	%			
	5.8	Máx pendiente superable (con/sin carga)	%			
	5.9	Tiempo de aceleración (con/sin carga)	s		/	
	5.10	Freno de servicio			Eléctrica	
Motor eléctrico	6.1	Motor de tracción, potencia KB 60°	kW		3	
	6.2	Motor de elevación, potencia 15 % ED	kW		2,2	
	6.3	Batería según DIN 43531/35/36 A, B, C			elementos DIN	
	6.4	Tensión / Capacidad nominal	V / Ah		24 / 420 - 480	
	6.5	Peso de la batería (+5%)	kg		389 / 410	
	6.6	Consumo de energía según ciclo VDI	kWh/h		/	
Otros	8.1	Tipo de mando			Electrónico	
	8.4	Nivel sonoro, al oído del conductor	dB (A)		<70	

Los valores indicados se proporcionan sólo a título orientativo y no obligatorio y hacen referencia a los equipamientos estándar

(1) Incluido el operario a bordo
(2) Con batería de 480 Ah

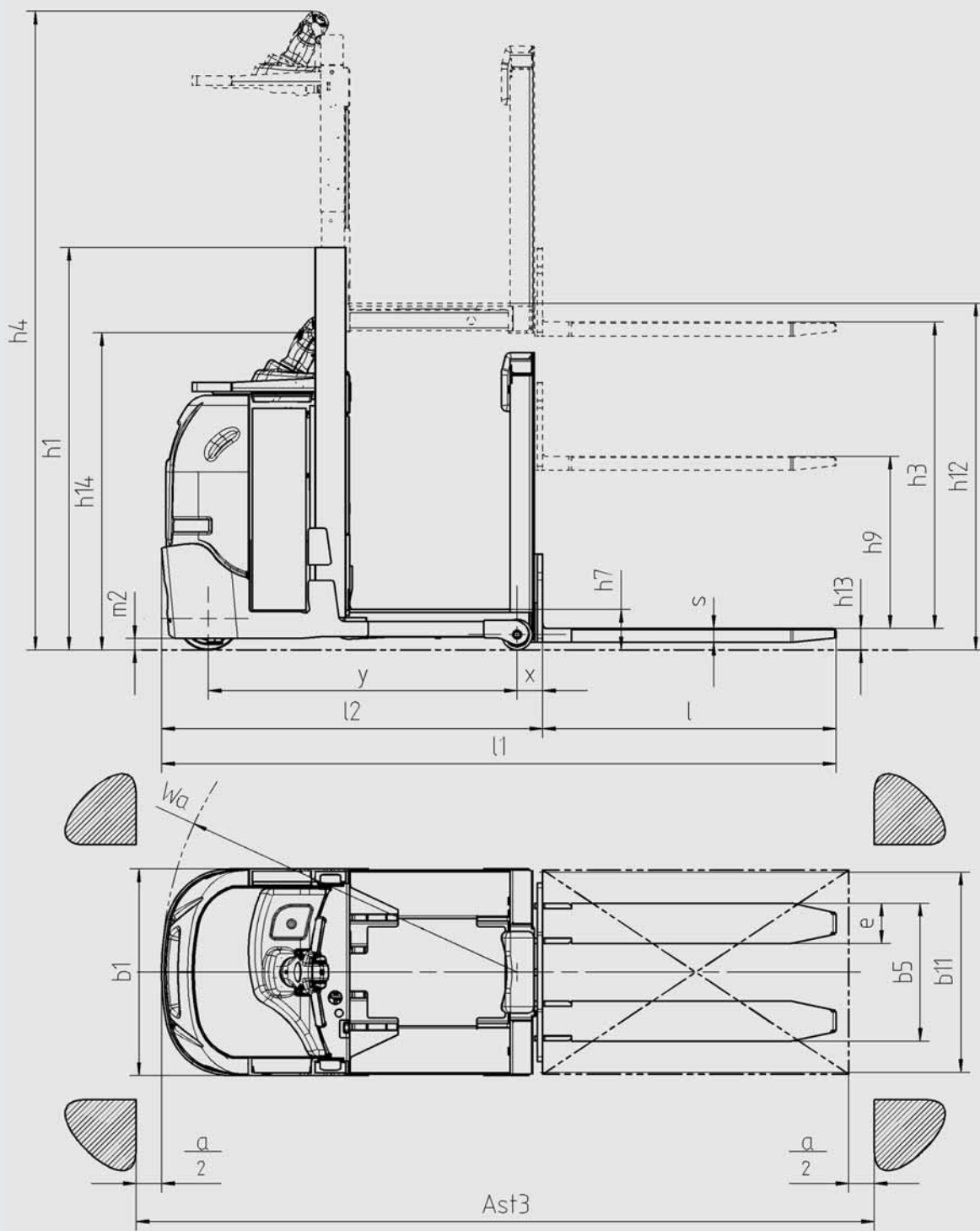

XOP 07^{ac}

Preparador de pedidos vertical para niveles bajos



El **chasis** de nueva creación se ha diseñado usando el Método de Cálculo de Elementos Finitos (FEM). La estructura del XOP 07^{ac} está formada por 3 puntos de apoyo fijos. La rueda motriz está en posición central. La carretilla tiene una distancia reducida entre ejes, rueda motriz / ruedas de carga, contribuyendo a la agilidad de movimientos de la carretilla y permitiéndole superar desniveles del pavimento sin que la carretilla interfiera con el mismo.

Todos los capós se fabrican en polietileno de alta resistencia (HDPE), un material elástico y resistente a los golpes. Se usa el mismo material para la tapa de la batería y para el interior del puesto de conducción en el que existen varios compartimentos portaobjetos y portadocumentos. La carretilla está disponible con compartimento para batería de 24V a 480Ah.

Las baterías están compuestas por elementos que se ajustan a las disposiciones de la norma DIN EN 60254-2.

La capacidad de la carretilla XOP 07^{ac} es de 700 Kg con centro de gravedad de 600 mm. La carretilla está disponible en modelo con cabina con horquillas fijas o con cabina con mástil pequeño para la nivelación de las horquillas.



El **puesto de conducción**, de diseño extremadamente ergonómico, dispone de una estructura que integra el panel portainstrumentos, la manivela de control y el compartimento del alojamiento de la batería.

La superficie de la plataforma está fabricada en goma blanda antideslizante y está a sólo 160 mm del nivel del suelo cuando no está elevada. La elevación máxima del suelo de la plataforma es de 1.200 mm.

El **motor** de tracción tiene una potencia nominal de 3 kW. La utilización de tecnología trifásica ofrece las siguientes ventajas:

- Bajo nivel de ruido de rotación
 - Recuperación de energía con disminución del consumo energético
- Eliminación total de las necesidades de mantenimiento.

El motor está montado sobre la parte fija del reductor de tracción, por lo que permanece inmóvil durante la conducción. Por lo tanto los cableados eléctricos en el motor no están en movimiento, aumentando posteriormente la fiabilidad de la carretilla.

El motor de bomba tiene una potencia nominal de 2,2 kW.

La carretilla XOP 07^{ac} está equipada de serie con dirección eléctrica con una innovadora conducción mediante manivela (EasyDrive) en la que todos los mandos se controlan con los dedos. El motor de la dirección es en serie, con dos arrollamientos y cuenta con una potencia nominal de 0,6 kW. La carretilla XOP 07^{ac} dispone de tres sistemas de frenado:

- Frenado de servicio al soltar el mando
- Frenado por inversión de la dirección de marcha
- Freno de estacionamiento y emergencia

Este completo sistema de frenado hace que la carretilla sea extremadamente segura.



La carretilla está equipada con una nueva instalación electrónica con tecnología MOSFET que permite controlar el motor de tracción. Dicho dispositivo trabaja desde el convertidor transformando la tensión de batería en un sistema de tensiones trifásico para la gestión del motor. El motor de la dirección se gestiona mediante una tarjeta electrónica específica con tecnología MOSFET.

La comunicación de datos se realiza mediante CAN Bus y utiliza conectores de tipo automovilístico para obtener unos niveles de fiabilidad elevados.

Las características técnicas mencionadas se proporcionan a título informativo. OM Carrelli Elevatori se reserva el derecho de modificarlas sin previo aviso.

OM Carrelli Elevatori S.p.A.
Viale A. De Gasperi, 7
I-20020 Lainate (MI)
Tel.: +39(02)937 65-1
Fax: +39(02)937 65-450
www.om-mh.com