

XD 60 - 70 - 80 - 100

Datos Técnicos



XD 60 - 70 - 80 - 100 Datos Técnicos

VDI 2198

Características	1.1	Fabricante	OM	OM	OM	OM	
	1.2	Modelo	XD 60	XD 70	XD 80	XD 100	
	1.3	Tracción: eléctrica - diesel - gasolina - G.P.L. - eléctrica de red	Diesel	Diesel	Diesel	Diesel	
	1.4	Conducción: - A pie - autoportado - semi sentado- sentado	Conductor sentado	Conductor sentado	Conductor sentado	Conductor sentado	
	1.5	Capacidad nominal	Q (t)	6.0 ⁰⁾	7.0 ⁰⁾	8.0 ⁰⁾	10.0 ⁰⁾
	1.6	Distancia al centro de gravedad de la carga	c (mm)	595	635	635	660
	1.8	Distancia superficie horquillas desde el eje delantero	x (mm)	705 ^{3) 4)}	740 ^{3) 4)}	740 ^{3) 4)}	765 ^{3) 4)}
	1.9	Distancia entre ejes	y (mm)	2300	2300	2300	2600
Pesos	2.1	Peso en orden de marcha	kg	8845 ⁵⁾	9860 ⁵⁾	10580	11380
	2.2	Peso sobre el eje con carga nominal delantero / trasero	kg	13250 ⁵⁾ / 1595	14930 ⁵⁾ / 1930	16475 / 2105	19565/1815
	2.3	Peso sobre el eje sin carga delantero / trasero	kg	4095 ⁵⁾ / 4750	4170 ⁵⁾ / 5690	4180 / 6400	4720/6660
Ruedas y bandajes	3.1	Ruedas: SE = superelásticas - CU = cushion - PN = neum.		SE / SE ¹⁾	SE / SE ¹⁾	SE / SE ¹⁾	SE / SE ¹⁾
	3.2	Dimensiones de las ruedas delanteras		355/65 - 15 ¹⁾	355/65 - 15 ¹⁾	8.25 - 15 ¹⁾	300-15 ¹⁾
	3.3	Dimensiones de las ruedas traseras		8.25 - 15 ¹⁾	8.25 - 15 ¹⁾	8.25 - 15 ¹⁾	300-15 ¹⁾
	3.5	Ruedas: Nº delanteras / Nº traseras (x = motrices)		2 (4) x / 2	2 (4) x / 2	4 x / 2	4 x / 2
	3.6	Vía delantera	b10 (mm)	1690 (1710 dobles)	1690 (1710 dobles)	1710	1710
	3.7	Vía posterior	b11 (mm)	1590	1590	1590	1560
Dimensiones y medidas	4.1	Inclinación del mástil avance / marcha atrás	Grad	6/10 ²⁾	6/10 ²⁾	6/10 ²⁾	6/10 ²⁾
	4.2	Altura mástil replegado	h1 (mm)	2760	2810	2810	2885
	4.3	Altura de elevación libre	h2 (mm)	150	150	150	150
	4.4	Altura de elevación	h3 (mm)	3300	3300	3300	3300
	4.5	Altura mástil desplegado	h4 (mm)	4660	4660	4660	4660
	4.7	Altura techo de protección	h6 (mm)	2600	2600	2600	2600
	4.8	Altura asiento	h7 (mm)	1485	1485	1485	1485
	4.12	Altura gancho de arrastre	h10 (mm)	575	575	575	575
	4.19	Longitud total	l1 (mm)	5025 ^{3) 4)}	5060 ^{3) 4)}	5060 ^{3) 4)}	5385 ^{3) 4)}
	4.20	Longitud incl. grosor de las horquillas	l2 (mm)	3825 ^{3) 4)}	3860 ^{3) 4)}	3860 ^{3) 4)}	4185 ^{3) 4)}
	4.21	Ancho máximo	b1 / b2 (mm)	2030 (2210 dobles)	2030 (2210 dobles)	2210	2350
	4.22	Dimensiones de las horquillas	s/e/l (mm)	60 / 130 / 1200	70 / 150 / 1200	70 / 150 / 1200	70x200x1200
	4.23	Plato portahorquillas según ISO 2328 Clase / Forma A, B		4A	4A	4A	5A
	4.24	Ancho plato portahorquillas	b3 (mm)	1800 (2000 dobles)	1800 (2000 dobles)	2000	2200
	4.31	Altura mástiles desde el suelo (con carga)	m1 (mm)	160 (170 dobles)	160 (170 dobles)	160	160
	4.32	Altura chasis al centro desde el suelo (con carga)	m2 (mm)	235	235	235	235
	4.33	Ancho pasillo con palet 1.000 x 1.200 con inserción de horquillas 1.200	Ast (mm)	5370 ^{3) 4)}	5395 ^{3) 4)}	5395 ^{3) 4)}	5720 ^{3) 4)}
	4.34	Ancho pasillo con palet 800 x 1.200 con inserción de horquillas 800	Ast (mm)	5370 ^{3) 4)}	5395 ^{3) 4)}	5395 ^{3) 4)}	5720 ^{3) 4)}
	4.35	Radio de giro	Wa (mm)	3360	3360	3360	3640
	4.36	Distancia mínima del punto de rotación desde la línea central de la carretilla	b13 (mm)	1110	1110	1110	1220
Prestaciones	5.1	Velocidad de traslación con/sin carga	km/h	23,5 / 25	23 / 25	23,8 / 25	24 / 25
	5.2	Velocidad de elevación con/sin carga	m/s	0,48 / 0,55	0,47 / 0,55	0,48 / 0,56	0,37 / 0,43
	5.3	Velocidad de descenso con/sin carga	m/s	0,55 / 0,53	0,48 / 0,47	0,53 / 0,52	0,50 / 0,49
	5.5	Fuerza de tracción al gancho (a 2 km/h) con/sin carga	N	72900 / 27300 ⁶⁾	72750 / 27600 ⁶⁾	90600 / 27050 ⁶⁾	89600 / 31500 ⁶⁾
	5.7	Pendiente superable (a 2 km/h) con/sin carga	%	56 / 31 ⁷⁾ (58 MIV) ⁸⁾	47/28 ⁷⁾ (53 MIV) ⁸⁾	55/26 ⁷⁾ (49 MIV) ⁸⁾	46/28 ⁷⁾ (49 MIV) ⁸⁾
	5.9	Tiempo de aceleración (15 m) con/sin carga	s	7,0 / 6,0	7,2 / 6,1	7,3 / 6,1	7,7 / 6,2
	5.10	Freno de servicio		Discos en baño de aceite	Discos en baño de aceite	Discos en baño de aceite	Discos en baño de aceite
Motor	7.1	Fabricante/Modelo		IVECO / N45MNS	IVECO / N45MNS	IVECO / N45MNT	IVECO / N45MNT
	7.2	Potencia máx. del motor	kW	74	74	94	94
	7.3	Régimen a potencia máx.	min-1	2300	2300	2300	2300
	7.4	Número de cilindros/cilindrada	cm3	4 / 4500	4 / 4500	4 / 4500	4 / 4500
	7.5	Consumo de carburante según ciclo VDI (60 ciclos/h)	l/h	8,4	9,9	10,8	12,8
Otros	8.1	Tipo de transmisión		Hidrodin. automática	Hidrodin. automática	Hidrodin. automática	Hidrodin. automática
	8.2	Presión de trabajo para accesorios	bar	150	150	150	150
	8.3	Cantidad de aceite para el equipo (máx. disponible)	l/min	110	110	130	130
	8.4	Nivel sonoro en el oído del conductor	dB (A)	82	82	82	82
	8.5	Tipo de enganche, modelo/DIN		-	-	-	-

Los valores indicados se proporcionan sólo a título orientativo, no son vinculantes y hacen referencia a equipamientos estándar. Si desea conocer las características de mástiles alternativos, consulte la tabla adjunta "A".

- 0) Las cargas efectivas vienen determinadas por la posición del centro de gravedad de la carga, el tipo de mástil, la altura de elevación, los bandajes y otros eventuales equipos
 1) Para las ruedas alternativas, consulte la tabla adjunta "B".
 2) 3"/7" para mástiles TX. Opcional: 11"/10" para mástiles SX con h3 inferior o igual a 4.500 mm
 3) Con desplazamiento lateral, el valor x aumenta 30 mm para todos los SX y TX de 60, 70, 80 y 100

- 4) Con todos los elevadores TX, el valor x aumenta 90 mm (para el 60, 70, 80 y 100)
 5) Para SE doble, añadir 80 kg.
 6) Al límite de la adherencia en marcha de avance con f = 0,9
 7) Al límite de la adherencia en marcha de avance con f = 0,9 (valor teórico); pendiente máxima de estacionamiento según ISO 6292
 8) Dato teórico

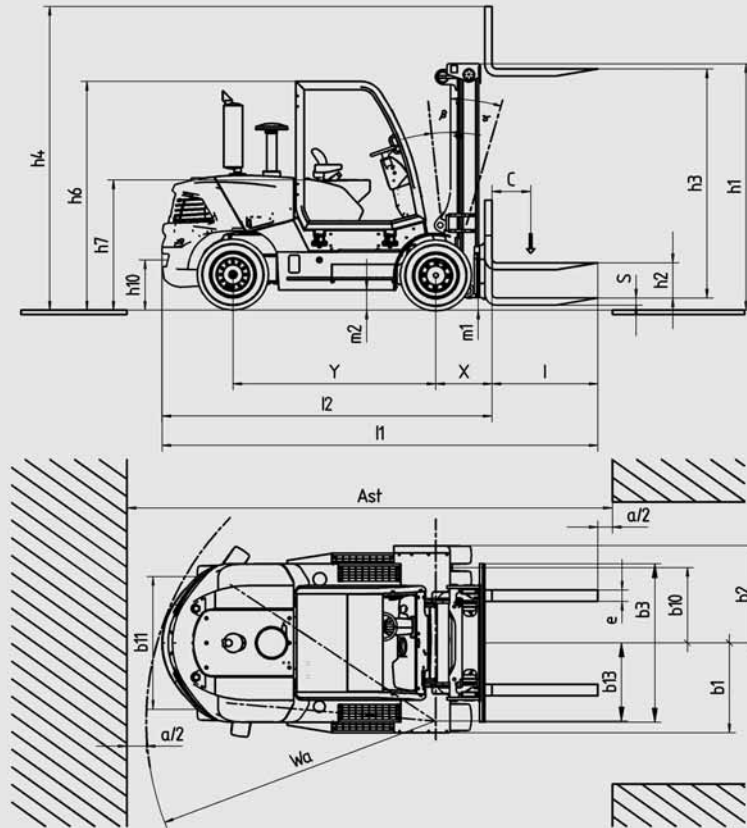

CARACTERÍSTICAS DE MÁSTILES ALTERNATIVOS

			Simplex								Triplex															
XD 60	Altura de elevación	h_3	mm	3300	3600	3900	4200	4500	4800	5100	5400	5700	6000	4500	4750	5000	5250	5500	5750	6000	6250	6500	6750	7000	7250	7500
	Altura mástil replegado	h_1	mm	2760	2910	3060	3210	3360	3510	3660	3810	3960	4110	2610	2695	2780	2860	2945	3030	3110	3195	3280	3360	3445	3530	3610
	Altura mástil desplegado	h_4	mm	4660	4960	5260	5560	5860	6160	6460	6760	7060	7360	5860	6110	6360	6610	6860	7110	7360	7610	7860	8110	8360	8610	8860
	Altura de elevación libre	h_2	mm	150	150	150	150	150	150	150	150	150	150	1345	1330	1415	1495	1580	1665	1745	1830	1925	1995	2080	2165	2245
XD 70	Altura de elevación	h_3	mm	3300	3600	3900	4200	4500	4800	5100	5400	5700	6000	4500	4750	5000	5250	5500	5750	6000	6250	6500	6750	7000	7250	7500
	Altura mástil replegado	h_1	mm	2810	2960	3110	3260	3410	3560	3710	3860	4010	4160	2660	2745	2830	2910	2995	3080	3160	3245	3330	3410	3495	3580	3660
	Altura mástil desplegado	h_4	mm	4660	4960	5260	5560	5860	6160	6460	6760	7060	7360	5860	6110	6360	6610	6860	7110	7360	7610	7860	8110	8360	8610	8860
	Altura de elevación libre	h_2	mm	150	150	150	150	150	150	150	150	150	150	1395	1380	1465	1545	1630	1715	1795	1880	1965	2045	2130	2215	2295
XD 80	Altura de elevación	h_3	mm	3300	3600	3900	4200	4500	4800	5100	5400	5700	6000	4500	4750	5000	5250	5500	5750	6000	6250	6500	6750	7000	7250	7500
	Altura mástil replegado	h_1	mm	2810	2960	3110	3260	3410	3560	3710	3860	4010	4160	2660	2745	2830	2910	2995	3080	3160	3245	3330	3410	3495	3580	3660
	Altura mástil desplegado	h_4	mm	4660	4960	5260	5560	5860	6160	6460	6760	7060	7360	5860	6110	6360	6610	6860	7110	7360	7610	7860	8110	8360	8610	8860
	Altura de elevación libre	h_2	mm	150	150	150	150	150	150	150	150	150	150	1395	1380	1465	1545	1630	1715	1795	1880	1965	2045	2130	2215	2295
XD 100	Altura de elevación	h_3	mm	3300	3600	3900	4200	4500	4800	5100	5400	5700	6000	4500	4750	5000	5250	5500	5750	6000	6250	6500	6750	7000	7250	7500
	Altura mástil replegado	h_1	mm	2885	3035	3185	3335	3485	3635	3785	3935	4085	4235	2735	2820	2905	2985	3070	3155	3235	3320	3405	3485	3570	3655	3735
	Altura mástil desplegado	h_4	mm	4660	4960	5260	5560	5860	6160	6460	6760	7060	7360	5860	6110	6360	6610	6860	7110	7360	7610	7860	8110	8360	8610	8860
	Altura de elevación libre	h_2	mm	150	150	150	150	150	150	150	150	150	150	1370	1455	1540	1620	1705	1790	1870	1955	2040	2120	2205	2290	2370

Anexo A: Altura de mástiles Nota: todos los platos de serie son de 6 rodillos

RUEDAS ALTERNATIVAS

Tipo	Superelásticas		Neumáticas	
	Delanteras	Traseras	Delanteras	Traseras
XD 60	9.75 - 15	8.25 - 15	355/65 - 15 / 24 p.r. dobles	8.25 - 15 / 16 p.r.
XD 70	8.25 - 15 dobles	-	8.25 - 15 / 16 p.r. dobles	-
XD 80	-	-	8.25 - 15 / 16 p.r. dobles	8.25 - 15 / 16 p.r.
XD 100	-	-	300 - 15 / 22 p.r. dobles	300 - 15 / 22 p.r.

Anexo B: Ruedas

XD 60 - 70 - 80 - 100

Carretilla contrapesada diesel



Estas carretillas combinan estética con funcionalidad y su estilo se destaca por ensamblar a la perfección un óptimo aprovechamiento del espacio con la máxima seguridad del operario.

El **confort** de la zona de conducción está garantizado por un fácil acceso, por el asiento y la columna de dirección completamente regulables, por los mínimos esfuerzos de accionamiento (tanto de la caja de mando hidráulico como de la dirección) y por la pantalla LCD de alta visibilidad. La zona de conducción es espaciosa, con pedales de tipo automovilístico, y posee un amplio compartimiento portaobjetos. Las vibraciones están reducidas al mínimo, no sólo por el asiento amortiguado (superconfort MSG85 de Grammer), sino también por la **cabina suspendida** (F.S.C.: full suspended cab). Desde la zona de conducción se obtiene una **visibilidad** de 360° gracias a la amplia ventana del mástil de nuevo diseño, a la apertura trasera y al techo panorámico en Lexan. Su fácil mantenimiento es una característica clave para esta familia de carretillas utilizadas en distintos turnos y en condiciones difíciles.

Se puede acceder fácilmente al hueco del motor levantando dos prácticos capós. La zona de conducción se puede abatir mediante un sistema hidráulico que permite acceder directamente a todos los componentes. La seguridad es otra característica esencial de la nueva familia. Nuestro grupo ha querido aplicar anticipadamente la normativa ISO 3691, de manera que, cuando el operario no se encuentra a bordo de la carretilla, ésta aplica las condiciones más seguras: bloqueo de todas las funciones hidráulicas cuando se apaga el motor y aplicación automática del freno de estacionamiento; bloqueo de todas las funciones hidráulicas y accionamiento del freno de estacionamiento cuando el operario abandona la carretilla; botón de emergencia para desconectar toda la instalación eléctrica, lo que permite dejar la carretilla en condiciones seguras.



Los nuevos **motores Diesel Iveco NEF**, turbo para la versión de 60 y 70 toneladas, y turbo intercooler para las versiones de 80 y 100 toneladas, son fruto de un nuevo proyecto que garantiza altas prestaciones y muy bajos consumos. El valor máximo de par y el suministro de potencia son sus puntos fuertes. El motor turbo asegura una potencia de 74kW a 2.300 revoluciones y un par de 398Nm a 1.400 revoluciones, mientras que para el turbo intercooler la potencia asciende a 94kW.

Esta carretilla se mueve gracias a la **transmisión hidrodinámica** producida por la ZF, específicamente diseñada para las grandes cargas. Posee un control electro hidráulico del embrague de marcha a través de válvulas proporcionales, un sistema de marcha lenta que permite realizar maniobras de parada más precisas y delicadas en las fases de carga, tres marchas de avance y marcha atrás, cambio automático, adaptación automática al estilo de conducción del operario, es silenciosa y está equipada con un sistema de autodiagnóstico.

El puente realizado por Kessler está equipado con frenos de **disco en baño de aceite**: es ideal para trabajos pesados, garantiza en todas las situaciones una gran maniobrabilidad en espacios reducidos, así como una perfecta modularidad de la frenada sin necesidad de mantenimientos.

El eje de dirección Linde está fabricado en acero fundido, por lo que resulta muy resistente y compacto, y ofrece un ángulo de giro que permite una **manejabilidad ideal**.

El nuevo **mástil**, con un perfil en "C" y una gran capacidad de elevación, se monta de serie con un plato de 6 rodillos para garantizar al máximo su resistencia. Están disponibles los mástiles Simplex, Duplex y Triplex con elevaciones de hasta 7.500 mm.

Las características técnicas indicadas se proporcionan sólo a título informativo.
OM Carrelli Elevatori se reserva el derecho a realizar modificaciones sin previo aviso.



OM Carrelli Elevatori S.p.A.
Viale A. De Gasperi, 7
I-20020 Lainate (MI)
Tel.: +39(02)937 65-1
Fax: +39(02)937 65-450
www.om-mh.com